



TECHNISCHE LIJST

Lloyds Company "POWER" 2024

1. Belangrijke Nummers:

Contactpersoon productie: Pieterjan Jacobs
T: 06-23672716
E: productie@lloydscompany.nl

Technicus / 1^e inspeciënt: Jeroen Pluijmers
T: 06-41764226
E: jeroen@pluijmaudio.nl

2. Tour Gezelschap:

Aantal technici: 1
Aantal Spelers: 3
Aantal overig: 1/2
Aantal (vracht)auto's: 1 Bestelbus
2 Auto's van de spelers
Het wordt op prijs gesteld als de auto's in de directe omgeving van het theater geparkeerd kunnen worden. Bij voorkeur op gratis plaatsen!

3. Aantal Mensen Theater:

Tijdens bouw en breek: 2
Tijdens voorstelling: 1

4. Tijden:

Aankomst techniek: 12.45 uur (bij matinee in overleg)
Aanvang bouw: 13.00 uur (bij matinee in overleg)
Einde bouw: 17.00 uur
Aankomst cast: 2 uur voor aanvang
Aanvang voorstelling: zoals afgesproken
Duur voorstelling: 1 uur
Breken: ongeveer 45 min

5. Stroom:

Voor licht: 1x 32A 3fase + nul + aarde op toneel links
Voor geluid en beeld: 1 x 16 Amp. 230Volt Shuko op toneel rechts met schone aarde!

6. Balletvloer:

Ja, graag gespannen en geplakt voor aankomst techniek. Graag dweilen 30 min voor de voorstelling.

7. Afstopping:

Het gezelschap zal gebruik maken van de afstopping van het theater. In 4 plannen zie lichtplan. We maken gebruik van de horizon om op te projecteren. Als er geen horizontoek aanwezig is graag tijdig doorgeven. Bij de 2^e dans gebruiken we zwart fond op de achterkant. We nemen zelf Voiles op rails mee. Manteau opening 8 meter minimaal. Gebruik voordoek: Nee

8. Belichting:

Wij reizen met eigen lichttafel. Deze staat in de zaal naast het geluid. Het bewegend licht in de kap en het zijlicht nemen wij zelf mee. Overig licht van theater. Zie lichtplan. 2x DMX: lijn 1 is huislijn, lijn 2 ons licht. Prikken op foh.

9. Geluid:

Het gezelschap reist met een eigen Mengtafel en microfoon. We maken graag gebruik van het zaalspeakersysteem van het theater. We sturen het zaalsysteem met L/R/Sub aan. Graag 2x monitor in de manteaus en 2x monitor op statief links en rechts achterop. De mengtafel staat in de zaal.

10. Video:

Het gezelschap reist met 2 projectoren. 1 word opgehangen in de potaal en de 2^e staat op de grond achter het scherm. Het scherm nemen wij ook zelf mee. Alle bekabeling voor video hebben wij zelf bij.

11. Vleugel:

n.v.t.

12. Intercom:

Het gezelschap maakt graag gebruik van de intecom van het theater. 1 post bij regie en 1 post op

toneel.

13. Rook en/of open vuur:

Gezelschap maakt gebruik van een eigen hazer!!

14. Kleedkamers:

Het gezelschap maakt graag gebruik van 3 kleedkamers met goede verlichting, spiegel en wastafel.

15. Wasmachine / droger:

N.V.T.

16. Merchandise:

N.V.T.

17. Eten:

Wij stellen het op prijs als u koffie, thee en eventueel fruit aan het gezelschap ter beschikking wilt stellen.

Voor eventuele vragen kunt u altijd contact opnemen met een van bovengenoemde personen. Ook graag contact opnemen als aan een van bovenstaande punten niet voldaan kan worden.

Met vriendelijke groeten,
Jeroen Pluijmers
Technicus / 1^e Inspectant

Horizon

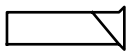
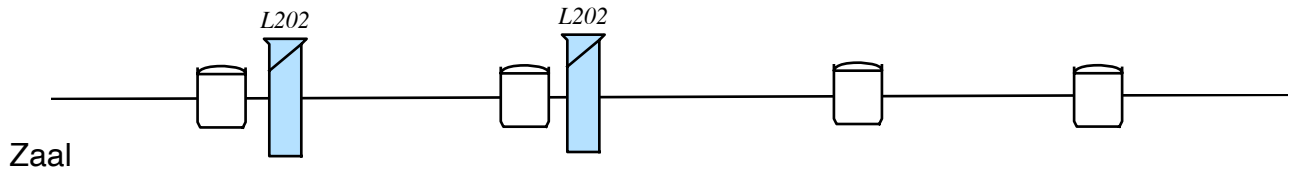
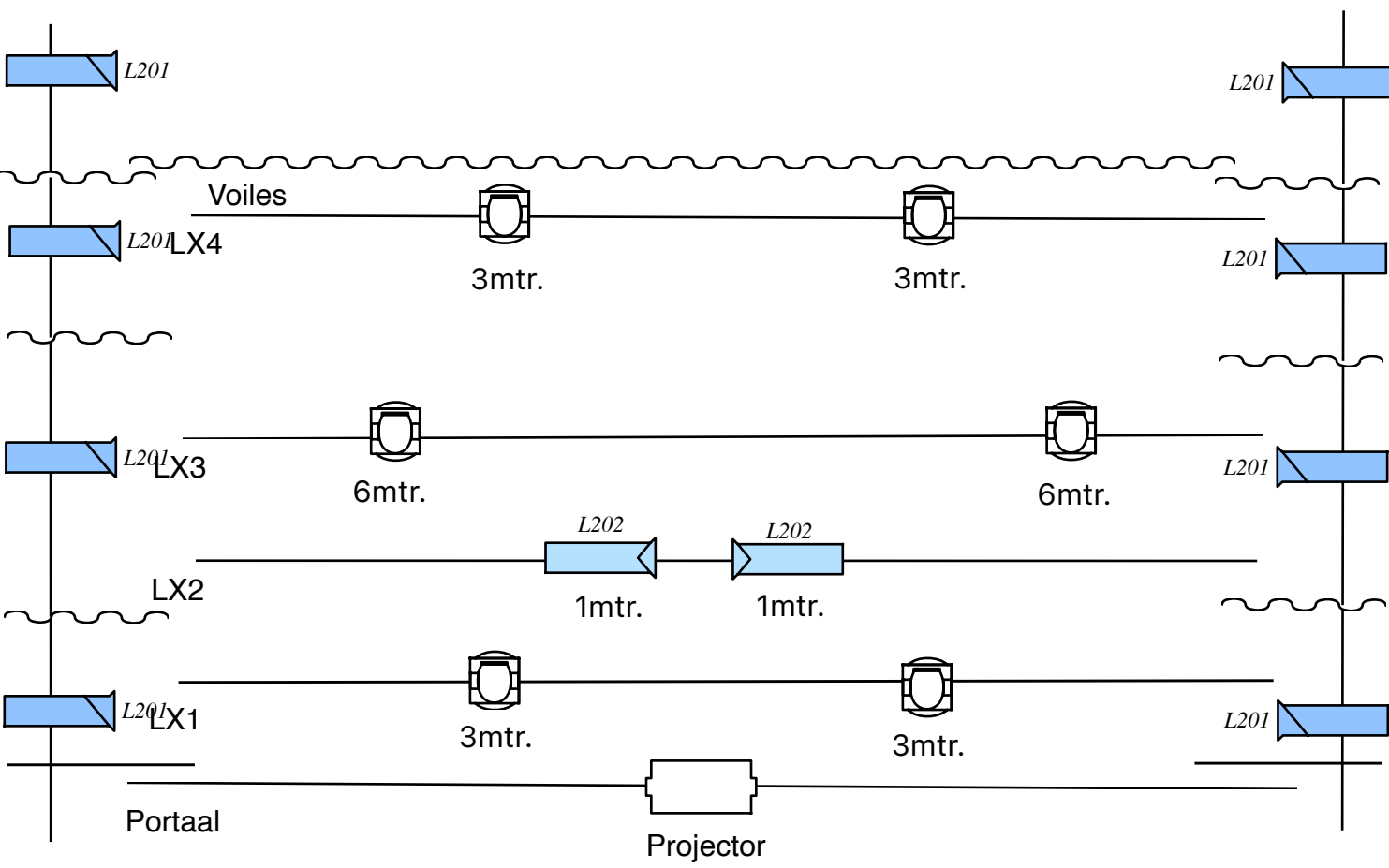

Zoom profiel 30°

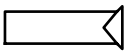

Zoom profiel 50°



MAC Aura

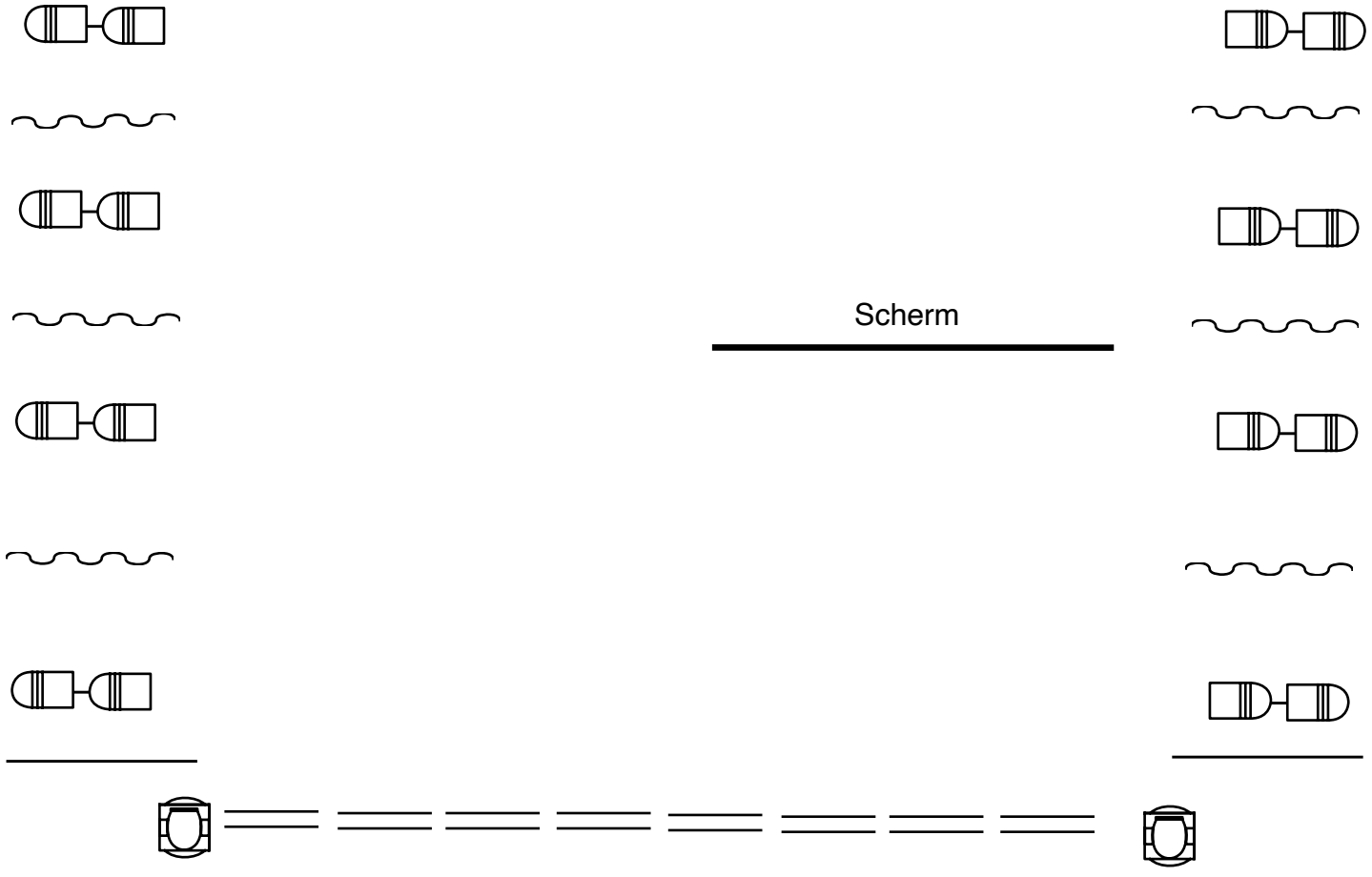

Zijlicht 2x LED PAR op statief



MAC Aura

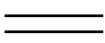

Active Sunstrip